



STAR 8 / 10

Agilité optimale dans les zones les plus encombrées

- Moteurs électriques technologie AC pour une conduite souple et progressive
- 0 cm de déport arrière et meilleur rayon de braquage du marché
- Pendulaire vertical permettant un déport de 3m

Maintenance et temps d'immobilisation minimales

- Motorisation asynchrone zéro maintenance
- Haulotte Activ'Screen (diagnostic embarqué)
- Remplissage centralisé des batteries en moins de 1min

Durabilité renforcée

- Nouveaux capots très haute résistance en matériau composite
- Durée de vie des pièces et composants multipliée par 3

Transport malin

- Système unique de levage par fourches intégré au châssis
- Franchissement des pentes jusqu'à 25% pour gravir les rampes de camion

Haulotte 





STAR 8 / STAR 10



MÂTS VERTICAUX

DONNÉES TECHNIQUES

| | STAR 8 | STAR 10 |
|---|------------------|------------------|
| Hauteur de travail | 8.7 m | 10 m |
| Hauteur plateforme | 6.7 m | 8 m |
| Déport maximum | 3 m | 3 m |
| Capacité maximum - intérieur | 200 kg (2 pers.) | 200 kg (2 pers.) |
| Capacité maximum - extérieur | 200 kg (2 pers.) | 200 kg (1 pers.) |
| Dimensions panier | 0.78 x 0,98 m | 0.78 x 0,98 m |
| D Longueur hors tout | 2.7 m | 2.7 m |
| B Largeur hors tout | 1 m | 1 m |
| A Hauteur repliée | 1.99 m | 1.99 m |
| Déport arrière | 0 cm | 0 cm |
| C Empattement | 1.2 m | 1.2 m |
| E Garde au sol | 10 cm | 10 cm |
| Hauteur maximale de translation | 6.7 m | 8 m |
| Vitesse de translation | 0.6 - 5 km/h | 0.6 - 5 km/h |
| Rayon de braquage extérieur | 1.88 m | 1.88 m |
| Rotation de la tourelle | 345° | 345° |
| Angle de débattement vertical du pendulaire | 130° (+70°/-60°) | 130° (+70°/-60°) |
| Pneus - non marquants | 16x5x10.5 | 16x5x10.5 |
| Dévers | 3° | 3° |
| Pente maximum | 25 % | 25 % |
| Capacité réservoir huile hydraulique | 7 l | 7 l |
| Batteries | 24 V - 250 Ah | 24 V - 250 Ah |
| Poids total | 2 585 kg | 2 677 kg |

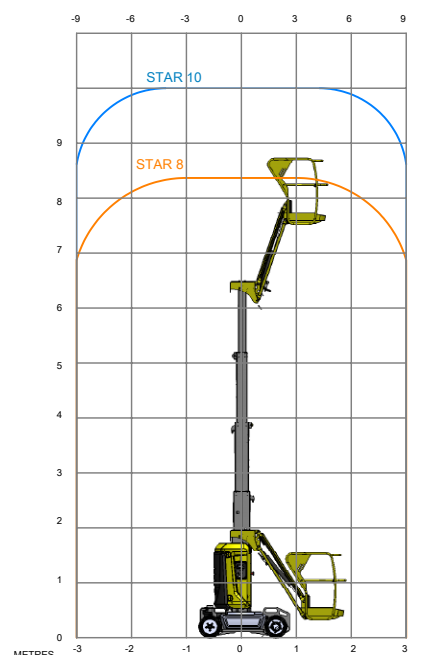
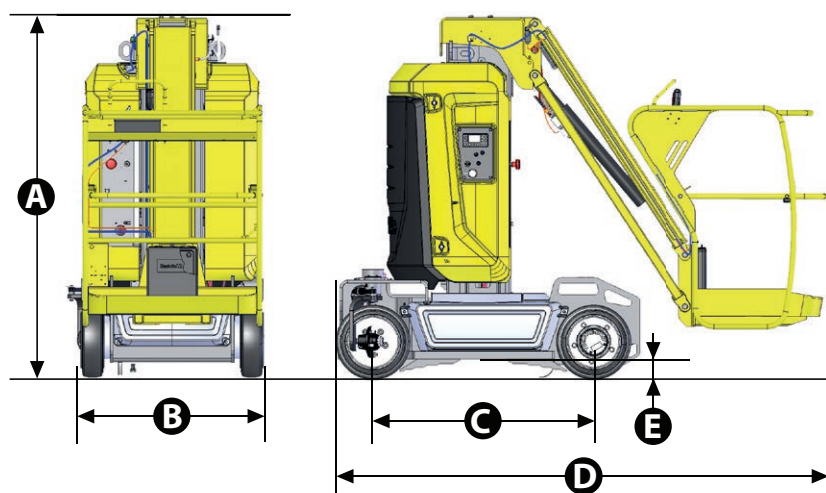

EQUIPEMENT STANDARD

- Diagnostic embarqué Haulotte Activ'Screen
- Moteurs électriques 24 V à courant alternatif
- Batteries de traction 24 V - 250 Ah
- Chargeur de batteries 35 A
- Indicateur de charge de batteries
- Remplissage centralisé des batteries
- Levage par fourches intégré au châssis
- Anneaux de remorquage et d'élingage
- Dispositif anti-basculement (Potholes)
- 2 roues directrices AV
- 2 roues motrices AR
- Pneus non marquants
- Mise en roue libre
- Compteur horaire
- Klaxon
- 2 arrêts d'urgence
- Limiteur de charge plateforme
- Pompe manuelle de secours
- 2 postes de commandes
- 2 anneaux dans panier pour harnais de sécurité
- Bruiteur de translation

OPTIONS ET ACCESSOIRES

- Haulotte Activ'Shield™ Bar
- Batteries sans entretien
- Entrée type portillon
- Feu à éclats
- Phare de travail
- Prise électrique dans la plateforme
- Ligne à air comprimé dans la plateforme
- Kit pays froid
- Huile biodégradable